

# Año C: Viernes Santo

18 de abril del 2025

## Jesús dijo:

### “Todo está cumplido”

Tema: La crucifixión de Jesús

Objetivo: Que cada niño se acerque a Jesús y lo acepte en su vida, para poder recibir el perdón de sus pecados.

De antemano: Leer el pasaje Juan capítulos 18 y 19

Notas: a) Esta clase también se puede considerar como parte de la serie “Jesús dijo”. Las clases están basadas en frases de Jesús tomadas de las lecturas del Evangelio cada semana.

b) Por el largo del pasaje, no se presta para leer el pasaje bíblico con niños tal como es.

Materiales: a) Para la actividad preliminar:

b) Para contar la historia:

para la introducción: dibujo de burro, monedas, pan y copa (*se puede usar algunos de los dibujos del Domingo de Ramos*)

Para la historia: espada (dibujo), dibujo de gallo, martillo y clavos, corona y espinos, dado, capa, palo con esponja, lanza (dibujo) (*se puede usar los dibujos del Domingo de Ramos*)

c) para la actividad: actividad a):

Programa:

1. Canción: *ver lista abajo*

2. Oración

Gracias Señor porque me amas.

Gracias porque enviaste a Jesús a este mundo.

Ayúdame a entender qué significa su muerte para mí.

Te lo pido en su nombre. Amén.

3. Actividad preliminar: *No hay*

4. Contar la historia: Usar la introducción, y seguir con una de las alternativas a),b) ó c).

Introducción: -

- Hace unos días, escuchamos como Jesús entró en Jerusalén, montado en un burro, como Rey, y la mayoría de las personas le gritaron como a un Rey.
- Pero también había personas que querían matar a Jesús. Muchos de los líderes religiosos querían matarlo, porque muchas veces Jesús criticaba a ellos
- En uno de esos días, uno de sus propios discípulos, Judas, decidió que apoyaría a los líderes religiosos a arrestar a Jesús. Quizás no sabía que ellos querían matarlo.
- Pero Jesús seguía enseñando en el Templo, hasta el día jueves, cuando todos los judíos iban a tener su celebración más importante de todo el año -la Pascua.
- La Pascua es cuando los judíos (hasta ahora) recuerdan que Dios los rescató de la esclavitud en Egipto, bajo el liderazgo de Moisés.
- Jesús ya sabía que pronto iba a morir. Durante la Cena de la Pascua, Jesús había hablado mucho con sus discípulos acerca del Espíritu Santo que les iba a enviar para ayudarles, y también de como deben de amarse los unos a los otros.

- Y durante la Cena, Judas salió para poder ayudar a los líderes que querían arrestar a Jesús.
- Después de esta Cena especial, Jesús y los demás discípulos salieron a un huerto cerca. Jesús sabía lo que iba a pasar, pero los demás discípulos no sabían.
- Jesús dijo que iba a orar a solas, y pidió a los discípulos que se mantengan despiertos, orando también.
- Tres veces les pidió, pero no pudieron mantenerse despiertos.
- Y en eso, Judas llegó.....

a) Pasar video clip: <https://www.youtube.com/watch?v=Z1IQ7C7qHlo> (hasta 4:00)

b) La lectura NO SE PRESTA para poder leer con I@s niñ@s.

c) *(Para contar la historia, usar los dibujos/objetos)*

- Llegaron Judas con algunos líderes religiosos y soldados. Jesús ya sabía lo que iba a pasar, y Él mismo se les acercó y preguntó a quién buscaban.
- Ellos dijeron "A Jesús de Nazaret", y Jesús dijo "Yo soy"
- En eso, Pedro sacó una espada (*mostrar dibujo*) y cortó la oreja de uno de los esclavos, pero Jesús lo sanó.
- Los soldados que estaban allí arrestaron a Jesús, y casi todos los discípulos se huyeron, pero Pedro y Juan siguieron a una distancia para poder estar cerca de Jesús.
- Lo llevaron primero a una casa donde le hicieron algunas preguntas, y después a la casa del Sumo Sacerdote que se llamaba Caifás, y toda la noche le hicieron preguntas, buscando algo que después les daría causa justa para que muera.
- Le preguntaron a Jesús si era el Mesías, y Él dijo que así era. Con esta respuesta, era suficiente para ellos decidir que merecía morir por blasfemia, porque decir que era el Mesías era ponerse igual como Dios.
- Pero mientras tanto, Pedro estaba allí y alguien lo reconoció como amigo de Jesús. Le preguntó "Tú - ¿eres uno de sus seguidores?" Pero Pedro dijo que no, no lo era. Dos veces más, personas le dijeron que él había estado con Jesús, y las tres veces lo negó.
- Justo cuando lo negó por tercera vez, escuchó un gallo cantar (*mostrar gallo*) y se acordó que Jesús había dicho que antes de cantar el gallo lo negaría tres veces. Pedro estaba muy muy triste y empezó a llorar.
- Ya que los sacerdotes habían decidido que Jesús había hablado en contra de Dios y que debía morir, tenían que llevarlo al gobernador romano, Pilato, porque ellos mismos no podían dar pena de muerte. Ya estaba llegando al amanecer, entonces al toque lo llevaron.
- En el lugar del gobernador, la gente se burlaba de Jesús, y las personas le escupieron. Como habían dicho que era un rey, le pusieron una capa así como fuera rey, y le hicieron una corona de espinos (*mostrar*)
- Pilato sabía que los sacerdotes querían deshacerse de Jesús porque hablaba fuerte de ellos y criticaba su manera de vivir. En realidad, se dio cuenta que Jesús no había hecho nada malo.
- Pilato NO quería enviar a Jesús a morir, y pensó que podría dar la oportunidad a la multitud para decidir, porque justo en esta fecha de la celebración de la Pascua se podía liberar a un criminal condenado a muerte
- Pero cuando Pilato dio dos alternativas para ser liberados – Jesús o Barrabas – la multitud gritaba que liberara a Barrabas, y que crucificara a Jesús. (*Hacer que los niños griten "¡crucifícalo!"*)
- Entonces llevaron a Jesús, con dos criminales, para que sean crucificados en un cerro fuera de la ciudad. Cuando llegaron allí, le quitaron la ropa de Jesús, y los soldados tiraron dado (*mostrar*) para ver quién ganaría la capa de Jesús
- Pasaron las horas, y Jesús tenía sed. Entonces alguien le dio una esponja en un palo largo pata que lo chupa. (*mostrar esponja*). Tenía que estar en un palo porque Jesús estaba colgado en la cruz alto, y no se le podía alcanzar solo con la mano.
- Pasaron más horas y Jesús dio un grito "¡Todo está cumplido!", y murió.

- Para asegurarlo, un soldado metió su lanza en el costado de Jesús (*mostrar lanza*), aunque ya estaba muerto.
- Dos personas llevaron el cuerpo de Jesús, y lo enterraron en una cueva.
- Parecía que todas las esperanzas habían sido en vano.

#### 5. Aplicación

- Jesús NO murió porque lo merecía. El NO era ningún criminal. NUNCA había hecho NADA mal. Nunca había pecado.
- Cuando dijo “Todo está cumplido”, estaba diciendo que había terminado la obra que tenía que hacer para salvarnos de los pecados. Murió en vez de que yo muera, o en vez de que tú mueras, porque tú y yo somos pecadores.
- Jesús murió porque te ama a ti, y me ama a mí. Murió por NUESTRA maldad.
- Por eso, hay que agradecerlo y confiar de todo corazón en Él, siguiéndolo siempre.

#### 6. Conversar:

##### Con niños pequeños:

- ¿Alguien alguna vez ha hecho algo bonito por ti? ¿Qué hizo?
- ¿Tú puedes pensar en lo que has hecho que estaba mal, y por lo cual Jesús pagó el precio muriendo por ti?

##### Con niños más grandes/adolescentes:

- ¿Alguien alguna vez ha hecho algo bonito por ti? ¿Qué hizo?
- ¿Tú puedes pensar en lo que has hecho que estaba mal, y por lo cual Jesús pagó el precio muriendo por ti?
- ¿Es fácil pensar que Jesús murió por cosas que TU has hecho, o dicho, o pensado? ¿Cómo te hace sentir?
- ¿Por qué crees que tanta gente cambió de gritar cosas bonitas acerca de Jesús, a gritar “¡Crucifícalo!” unos días después?

#### 7. Aprender un versículo: Cristo murió por nuestros pecados...; ..... y resucitó al tercer día, (1 Corintios 15:3-4)

(Nota: se puede enseñar la primera parte del versículo el Viernes Santo, y la segunda parte el día de la resurrección)

#### 8. Canción: *ver lista abajo*

#### 9. Oración final

Gracias porque Jesús murió por mí.  
Gracias por amarme aun cuando hago cosas malas.  
Ayúdame a confiar en ti, y a seguirte a ti más de cerca.  
En el nombre de Jesús. Amén.

#### 10. Actividades:

##### a) Cruz de amor

1. En un palito de chupete escribir la palabra “Jesús”
2. Pegar o amarrar otro palito de chupete para formar una cruz.
3. Escribir en un corazón “Jesús murió por mí” y pegarlo en la cruz
4. Ubicar una tira de tela o una cinta,

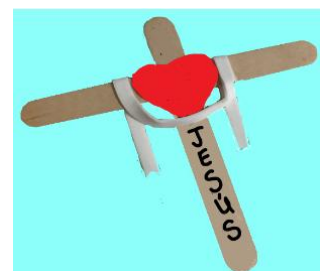

b) Cruz del versículo: (ver

<https://www.youtube.com/watch?v=tAly2DNbfeQ> 2:22-4:40 para tutorial)

1. Cortar de una cartulina la forma de una cruz como en el dibujo; los cuadrados son iguales de tamaño.
2. En un lado escribe/dibuja como en la primera imagen
3. En el otro lado, escribe lo que está en la otra imagen.  
OJO: 2 de los dibujos tienen que estar de cabeza.
4. Hacer dobleces en las rayas así:
  - Poniendo la primera cara hacia afuera, doblar la parte larga como abanico hacia atrás
  - Doblar "por nuestros pecados" hacia atrás
  - Doblar "murió" hacia atrás
  - Doblar "Cristo" hacia atrás
5. Para enseñar el versículo, se muestra la cita y después se va abriendo sección por sección. El primer lado revela "Cristo murió por nuestros pecados"
6. Doblar las dos secciones de abajo hacia atrás
7. Doblar "por nuestros pecados" **hacia adelante** para revelar "y lo"
8. Doblar "y murió" **hacia adelante** para revelar "sepultaron"
9. Voltear "Cristo" hacia adelante para revelar "y resucitó"
10. Voltear **todo** para revelar "al tercer día"
11. Soltar "conforme a las Escrituras"

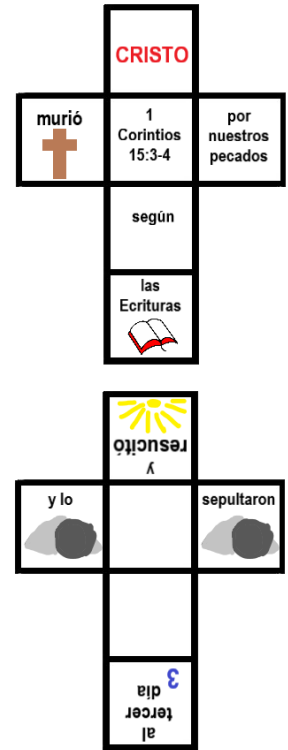

c) Pintar el cuadro



#### d) Cruz cosida

(De antemano):

1. Dibujar forma de una cruz en cartulina o cartón
2. Dependiendo de la edad del niño, hacer huecos
3. Usando los huecos como guía, voltear la hoja y dibujar la forma de la cruz en la otra cara de la hoja. (se necesita eso porque cuando está "cosiendo" tiene que ver por dónde meter la "aguja")

(Lo que hace el niño)

1. "Coser" la forma de la cruz, usando lana.
2. Poner un pedazo de cinta scotch en uno de los extremos de la lana para ser como "aguja" y pasar por los huecos.
3. Cuando se empieza, hay que asegurar el otro extremo de la lana a la hoja.
4. Coser la cruz, pasando la lana por los huecos.
5. Al final, pintar la cruz el trasfondo (ej como cerro, o con flores etc)

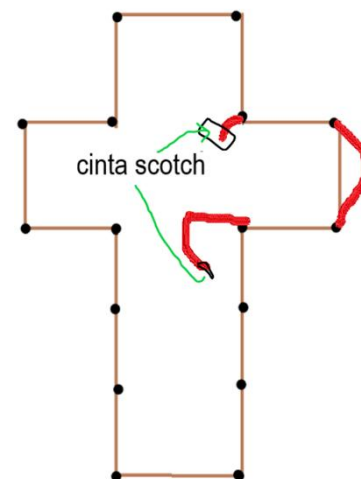

11. Poniendo en práctica lo aprendido: Agradece al Señor porque murió por ti. Pide al Señor que te ayude a saber qué son las cosas que has hecho o que haces que están mal. Pídele para que te cambie. Déjale para que entre en tu vida para poder cambiarte.

## Canciones

Alto, anda, cede [https://www.youtube.com/watch?v=fP3WMg9v\\_hk](https://www.youtube.com/watch?v=fP3WMg9v_hk)

Dios me ama <https://www.youtube.com/watch?v=FLaUhiESWdM>

\*Si me lavo con jabón <https://www.youtube.com/watch?v=rAvLSMKpmU4>

Su plan para mi <https://www.youtube.com/watch?v=-a49AlljLN8>

(\* canción más indicada)

## Soluciones

## Imágenes

Jesús dijo: "Todo está cumplido"

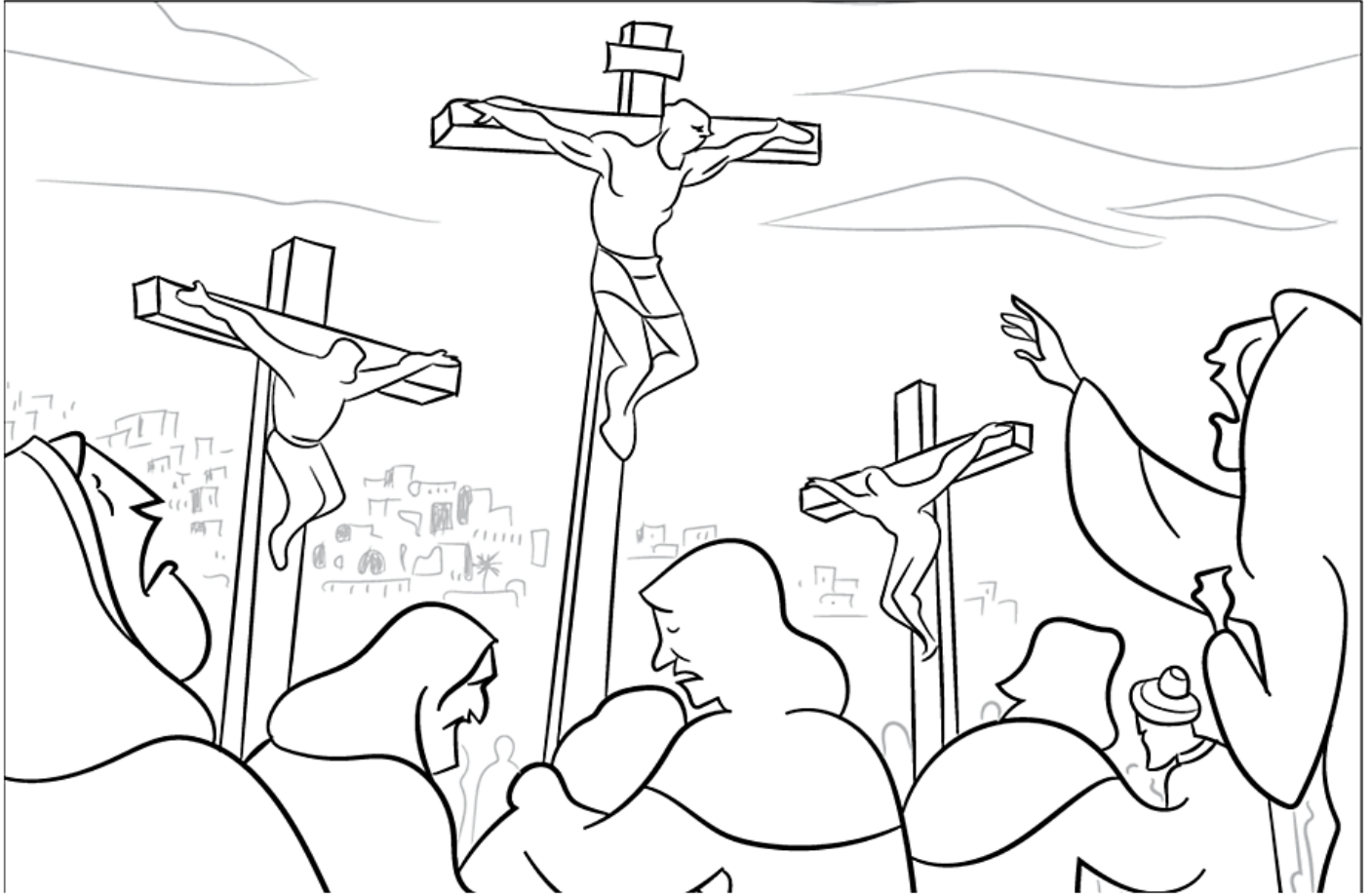

Cristo murió por nuestros pecados...; ... y resucitó al tercer día, (1 Corintios 15:3-4)

Jesús dijo: "Todo está cumplido"



Cristo murió por nuestros pecados...; ... y resucitó al tercer día, (1 Corintios 15:3-4)